

Montage- und Anschlussanleitung

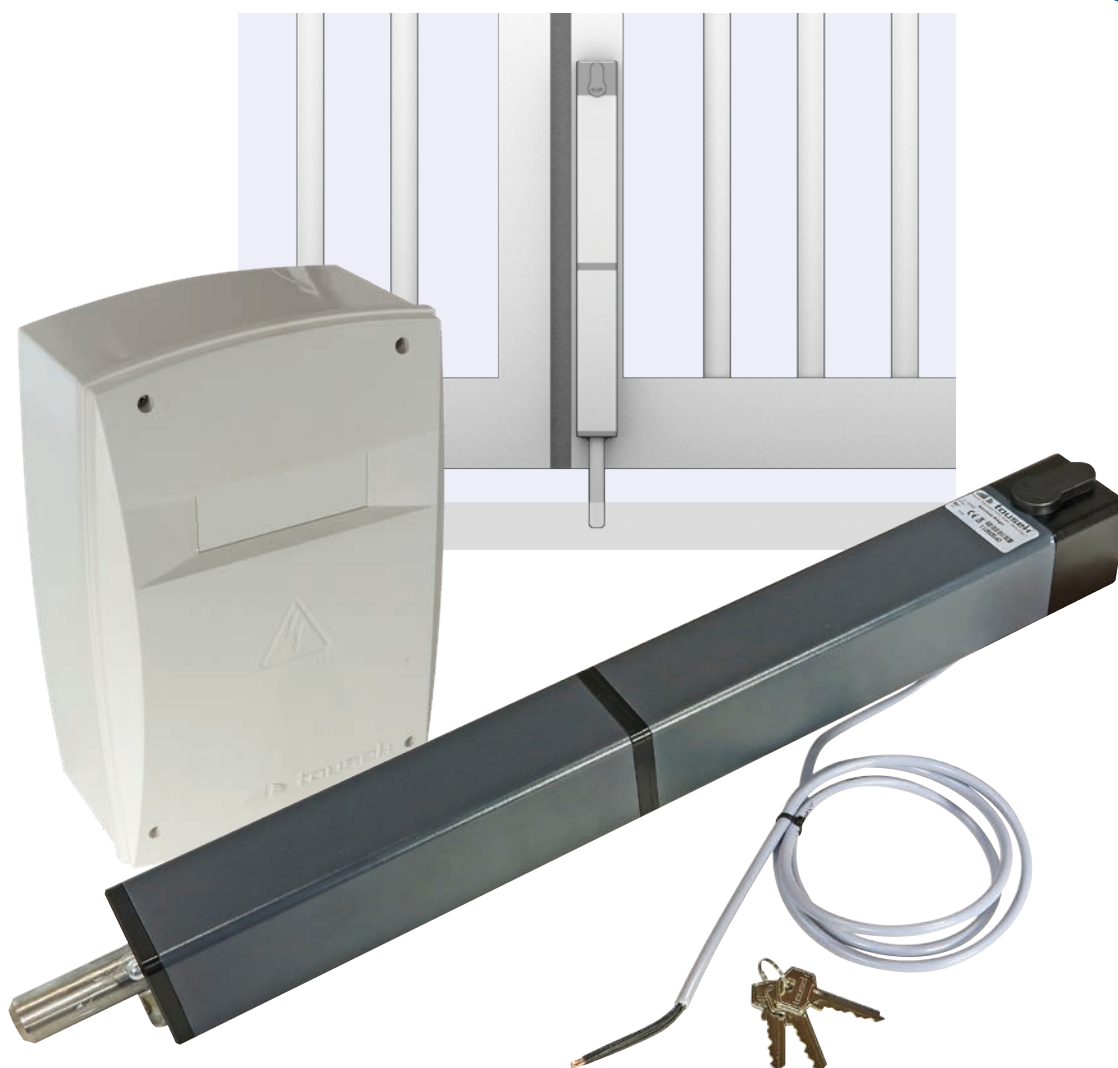

Motorriegel SAFELOCK mit Motorriegelsteuerung



tousek[®]
AUTOMATISCHE TORANTRIEBE



Merkmale

- Der Motorriegel dient in Verbindung mit der Motorriegelsteuerung und dem in eine Antriebssteuerung einsetzbarem Modul zur automatischen Verriegelung von Drehtoren.
- Motorriegelmodul einsetzbar in die Steuerungen ST 51, ST 61, ST 63, ST 64 und ST REX
- Mit PHZ versperrbare Notentriegelungsvorrichtung
- Pulverbeschichtetes Aluminiumgehäuse, Edelstahl-Riegel
- Hinderniserkennung: Fährt der Riegel auf ein Hindernis auf, so reversiert er kurz und stoppt danach.
- Motorriegel IP44
- Motorriegelsteuerung IP54
-  

Komponenten des Motorriegels

- (1) Riegel mit Hubhöhe von 125mm (bei entsperrtem Schloss (2) samt Gehäuse (1a) entlang der Montageschiene (3) verschiebbar)
- (2) Profilhalbzylinder mit Abdeckkappe (2a)
- (3) Montageschiene mit:
 - (4) Ausnehmung zur Verriegelung durch das Zylinderschloss
 - (5-7) 3 Montagelöcher zur Verschraubung am Tor mit M5 Senkschrauben (12)
 - (8) Bohrung für Verschraubung des Anschlusskabels
 - (9) Gewindestift M4x12 als unterer Anschlag beim Zurückschieben des Motorriegels in die Normalposition.



Der Gewindestift (9) wird nach erfolgter Montage in die ganz unten befindliche Bohrung (9a) der Montageschiene als Begrenzung (Anschlag) eingeschraubt.

- (10) Motorriegelsteuerung SAFELOCK in der Ausführung für 1-flügelige und 2-flügelige Tore.

Zusammen verpackt:

- (9) Gewindestift
- (11) 3 Schlüssel
- (12) 3 Senkschrauben M5 x 20

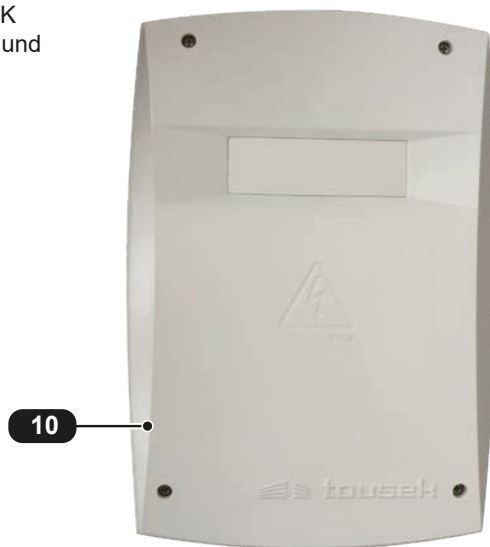
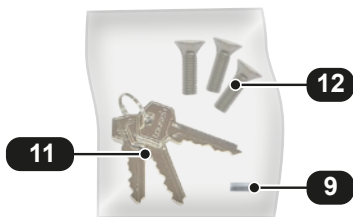

Technische Daten



Motorriegel SAFELOCK				
Versorgungsspannung	12-18Vd.c.	Art. Nr.	Motorriegelsteuerung IP54 für 1-flügeliges Tor	12112150
Stromaufnahme	3A		Motorriegelsteuerung IP54 für 2-flügeliges Tor	12112280
Hubhöhe, Durchmesser	125mm, Ø = 23mm		Motorriegelmodul für Antriebssteuerung	13810240
Hubkraft	200N		Motorriegel, Anthrazit	13800060
Schutzart Motorriegel	IP44		Motorriegel, Graualuminium	13800070
im Lieferumfang			PHZ und 3 Schlüssel • 10m Anschlusskabel • Gewindestift M4x12 • 3x Senkschrauben M5	



Hinweis: Die Montage des SAFELOCK kann senkrecht (mit Riegel nach unten!) oder waagrecht am Torflügel erfolgen. Bei waagrecht Montage ist der untere Gummistoppel zu entfernen, damit ev. eindringende Feuchtigkeit entweichen kann.



Diese Anleitung ist unser Eigentum und darf an Firmen des Mitbewerbes nicht ausgehändigt werden. Jeglicher Nachdruck, auch auszugsweise, ist ohne unsere Zustimmung nicht gestattet. Für eventuell entstandene Druckfehler oder Irrtümer ist jede Haftung ausgeschlossen. Mit Erscheinen dieser Ausgabe verlieren alle vorangegangenen Versionen ihre Gültigkeit.

- 1 Festlegen der Montagehöhe (**H**): Beachten Sie, dass der max. Hub des Riegels mit 125mm begrenzt ist. Der Riegel ist mit einer Hinderniserkennung ausgestattet. Fährt der Riegel beim Verriegeln am Boden der Riegelaufnahme auf, so reversiert er kurz und stoppt danach.
- 2 Führen Sie unter Einhaltung der Montagehöhe (**H**) für den Kabelauslass - an Position (**8**) eine Bohrung mit $\varnothing 20\text{mm}$ am Torrahmen durch und leiten Sie das 4-polige Anschlusskabel bis zur Motorriegelsteuerung.
- 3 Entriegeln Sie den SAFELOCK ( siehe Notentriegelung, Seite 4) und schieben Sie das Gehäuse (**1a**) bis zum Anschlag nach oben. Nun werden die unteren Bohrungen (**6, 7**) der Montageschiene (**3**) für die Befestigung des SAFELOCK sichtbar. An genau diesen Positionen wird der SAFELOCK unter Einhaltung der Montagehöhe (**H**) und der senkrechten Ausrichtung am Tor befestigt.
- 4 Danach drücken Sie den SAFELOCK entlang der Montageschiene wieder bis zum Anschlag nach unten und befestigen ihn an der sichtbar gewordenen, oberen Bohrung (**5**).
- 5 Ist der SAFELOCK an den Montagepositionen (**5-7**) am Tor befestigt, schieben Sie den SAFELOCK in Normalposition und verriegeln ihn wieder ( siehe Notentriegelung / Verriegelung, Seite 4). Nach erfolgter Montage schrauben Sie noch den Gewindestift M4x12 (**9**) in die ganz unten befindliche Bohrung (**9a**) der Montageschiene (**3**) als Begrenzung (Anschlag).

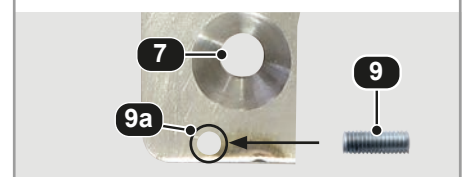
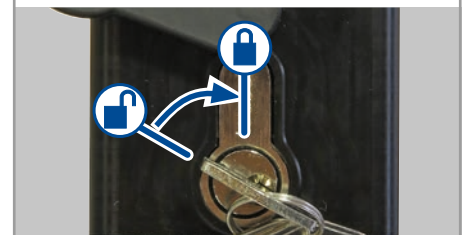
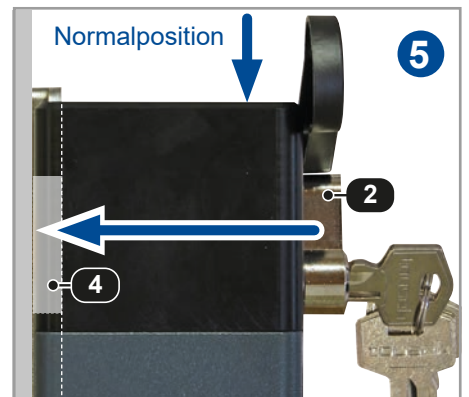
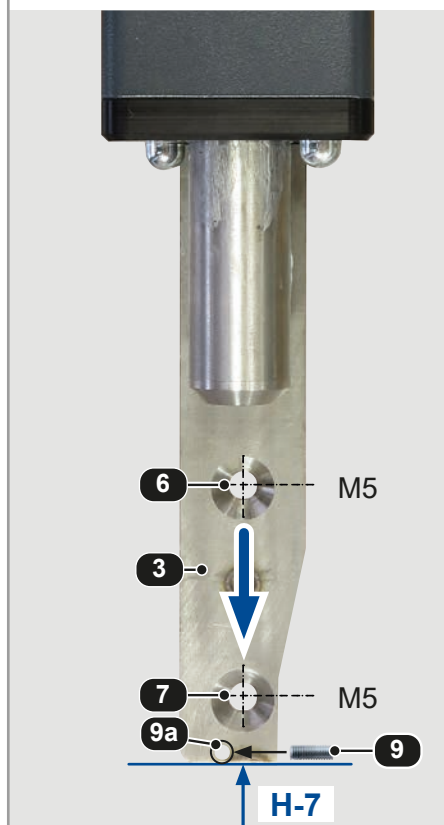
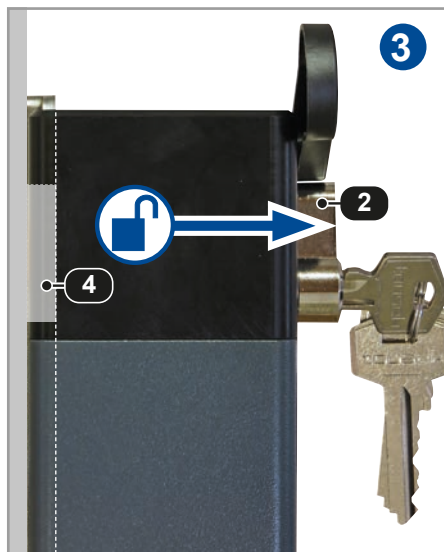
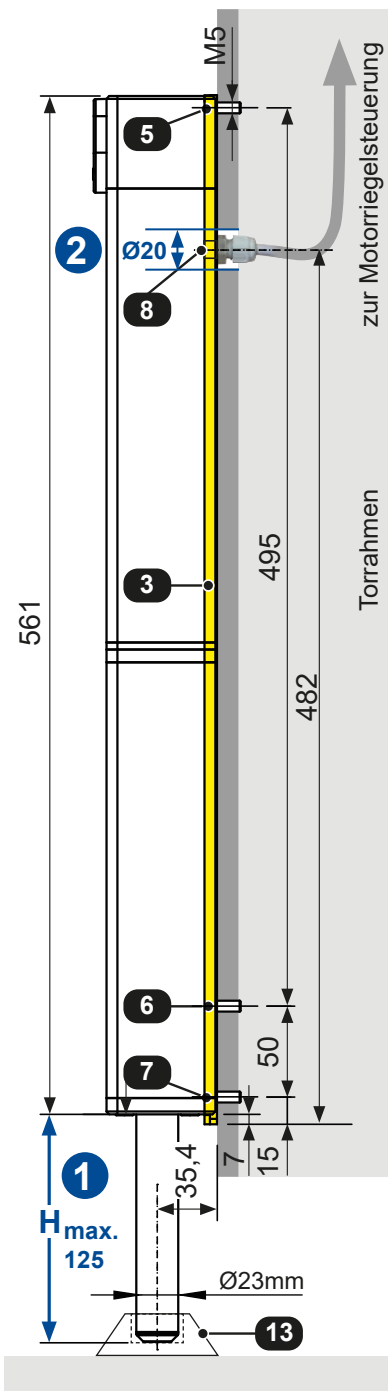

Notentriegelung

Motorriegel SAFELOCK

Der Motorriegel wird wie folgt notentriegelt:

- **Spannungsversorgung der Anlage unterbrechen.**
1. Die Abdeckkappe (2a) anheben und dann wegdrehen.
 2. Schlüssel in das Schloss (2) stecken und in die entriegelte Position (🔓) drehen.
 3. Nun das Schloss bis zum Anschlag nach vorne aus dem Gehäuse ziehen.
 4. Jetzt kann das Gehäuse an der, am Tor fixierten, Montageschiene (3) hinaufgeschoben werden, wodurch der Riegel aus seiner Verriegelung gehoben wird.

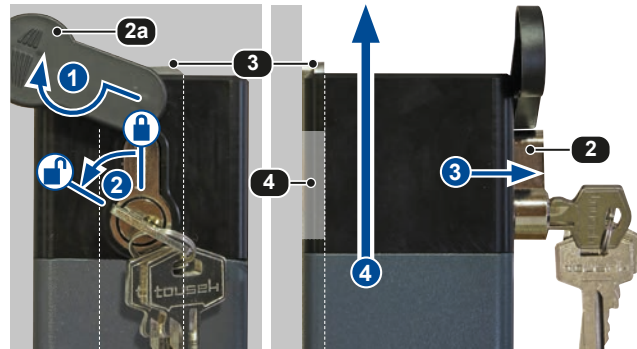

Verriegelung

- Um die Notentriegelung aufzuheben, muss das Gehäuse wieder in die Normalposition geschoben werden, damit das Schloss (2) durch Zurückschieben ins Gehäuse in die Ausnehmung (4) der Montageschiene (3) fährt.
- Nun mit dem Schlüssel in die verriegelte Position (🔒) drehen, Abdeckung (2a) nach Abziehen des Schlüssels zurückdrehen und die Anlage wieder mit Spannung versorgen.



Wechseln des Profilhalbzylinders



Nur im demontierten Zustand möglich !

Führen Sie einen geplanten PHZ-Austausch bereits vor der Montage des Motorriegels durch!

1. Dazu das Schloss entriegeln und die Montageschiene (3) nach unten ziehen, sodass das Schloss freigegeben wird.
2. Nun drücken Sie das Schloss nach hinten, drehen den Schlüssel soweit, dass er abgezogen werden kann, und ziehen das Schloss an der Rückseite heraus.
3. Montieren Sie den neuen PHZ in umgekehrter Reihenfolge.

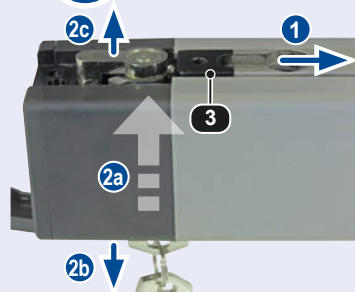

Profilhalbzylinder (PHZ) mit 3 Schlüsseln (Art.Nr. 13300290)

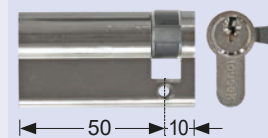

Anschluss

Motorriegel SAFELOCK



- **ACHTUNG: Trennen Sie vor Verkabelungsarbeiten die elektrische Anlage unbedingt von der Stromversorgung und stellen Sie sicher, dass während der Arbeiten die Stromversorgung unterbrochen bleibt.**
- Beachten Sie die örtlichen Schutzbestimmungen.



Motorriegel-Modul für Steuerung ST 51, ST 61, REX

- Die Steuerung benötigt zum Anschluss eines Motorriegels SAFELOCK ein optional erhältliches Modul und eine Motorriegelsteuerung. Für 2-flügelige Tore können erforderlichenfalls zwei Motorriegel angeschlossen werden. Dabei ist die Klemmleiste für den ersten Riegel mit „X“ und die für den zweiten Riegel mit „Y“ gekennzeichnet.

Anschluss des Moduls



- **ACHTUNG: Steuerung stromlos schalten!**
- Modul lt. Abbildung an den Positionen (P1) im Steuerungsgehäuse mit Distanzhaltern unterstützen und mittels Schrauben fixieren (Schrauben und Distanzhalter im Lieferumfang).
- Modul mit RJ-Verbindung (E) an die Steuerung anschließen.
- Die Anschlüsse an den abziehbaren Klemmen „X“, „Y“ des Moduls und den Klemmen der Motorriegelsteuerung lt. Abbildung durchführen.
- Nach erfolgtem Anschluss muss der Motorriegel-Betrieb noch im Steuerungsmenü aktiviert werden („Peripherie / Verriegelung“ und „Peripherie / Motorriegel“)

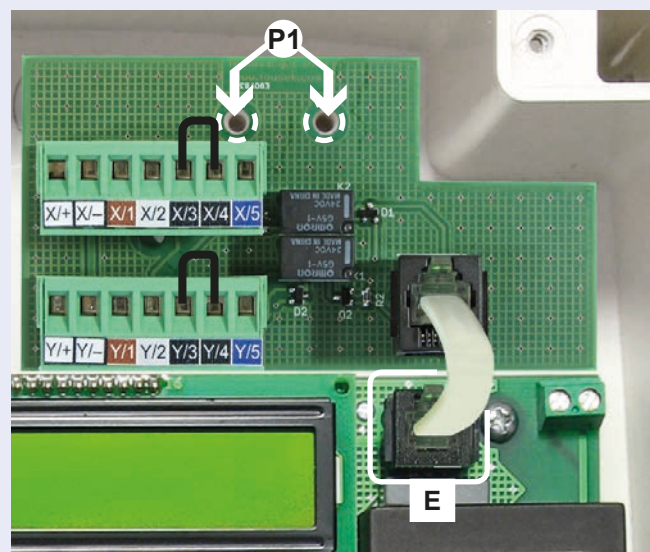

z.B. ST 61 mit integriertem Motorriegelmodul



WICHTIG: Bei Verwendung nur eines Motorriegels muss die Drahtbrücke in der nicht verwendeten Klemmleiste gesetzt bleiben!

Verdrahten Sie die Klemmenleiste (K) des/der Motorprints lt. Abbildung:

- mit dem in eine Antriebssteuerung eingesteckten Motorriegelmodul:
 - für 1 Riegel: nur mit „X“ Klemmenleiste
 - für 2 Riegel mit „X“+„Y“ Klemmenleiste
- mit dem Motorriegel mittels Anschlusskabel 4 x 0,75² (Motoranschluss und Endschalter). Beachten Sie für einen korrekten Anschluss unbedingt die Nummerierung **1 – 4** der einzelnen Drähte des Anschlusskabels.
- 230Va.c. Versorgungsanschluss am Klemmenblock (V) und Erdungsanschluss an Erdungsschraube durchführen.



SAFELOCK-Steuerung mit 1 Motorprint:

- Geeignet für 1 Motorriegel
- Verdrahtung Motorprint: mit „X“-Klemmenblock

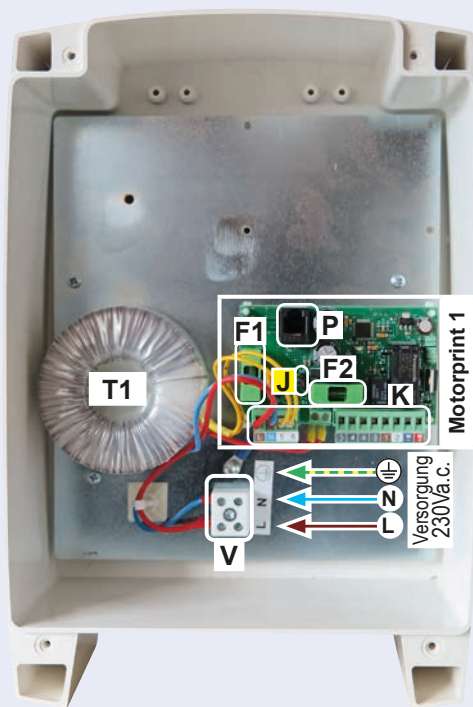

- (P) Programmieranschluss
- (F1) Sicherung 0,25A T
- (F2) Sicherung 4A T
- (J) Jumper
- (T1) Transformator 1
- (T2) Transformator 2
- (K) Anschlussklemmen
- (V) Klemme Versorgung 230Va.c.

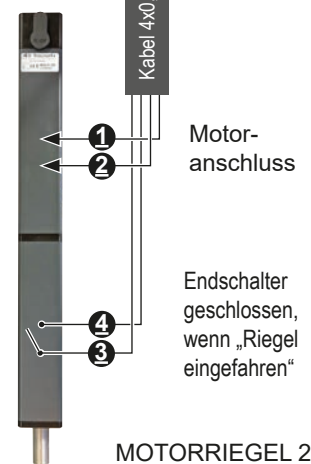
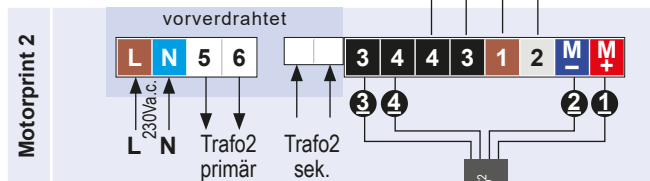
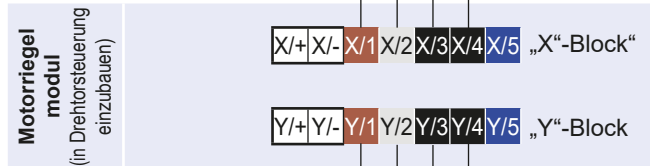
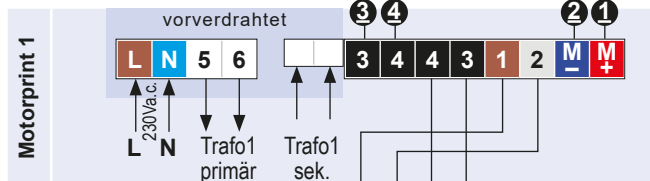
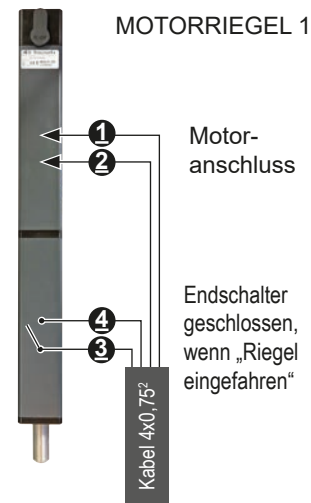
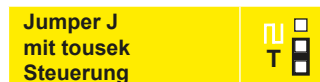

SAFELOCK-Steuerung mit 2 Motorprints:

- Geeignet für 2 Motorriegel
- Verdrahtung Motorprint 1: mit „X“-Klemmenblock
- Verdrahtung Motorprint 2: mit „Y“-Klemmenblock

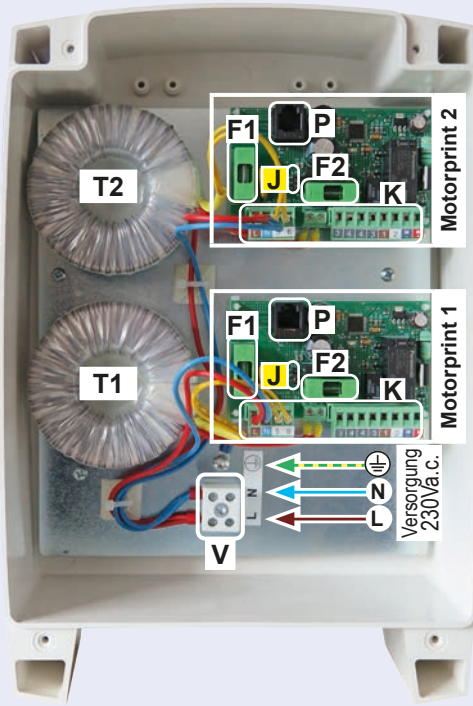

- Der Motorriegel kann auch mit Fremdsteuerungen verwendet werden. Dabei entfällt das Motorriegelmodul, das speziell für den Einbau in tousek-Steuerungen entwickelt wurde.
- Die Impulsgabe erfolgt dann durch einen **potentialfreien Schaltkontakt** eines Relais an den **Klemmen 1/2 der Motorprints**.
- Das Relais wird über den Blinklichtausgang der betreffenden Steuerung geschaltet. Die Jumperstellung (**J**) ist nach den länderspezifischen Vorschriften zu wählen. In Stellung „**T**“ fährt der Motorriegel sofort mit Beginn der Vorwarnzeit ein, in Stellung „**Π**“ erst mit 3s Verzögerung (z.B. für Frankreich erforderlich). Der Riegel fährt erst wieder aus, wenn das Blinklicht erlischt.
- **VORAUSSETZUNGEN:**
 - Damit der Riegel vor Einsetzen der Torbewegung komplett einfährt, muss die min. Vorwarnzeit entsprechend gewählt werden („**T**“: **3s**, „**Π**“: **6s**)
 - Das Relais muss passend zur Spannung des Blinklichtausgangs der Fremdsteuerung gewählt werden (Relais nicht im Lieferumfang enthalten).
 - Am Relais muss für die gesamte Zeit der Torbewegung samt Vorwarnzeit ein Dauerimpuls anliegen!

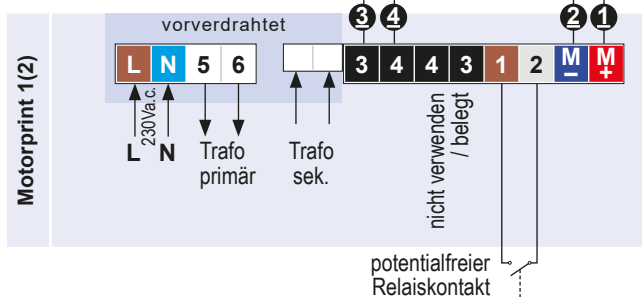
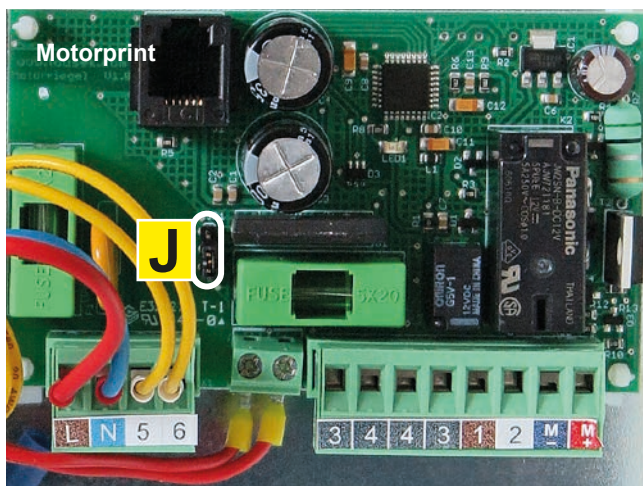
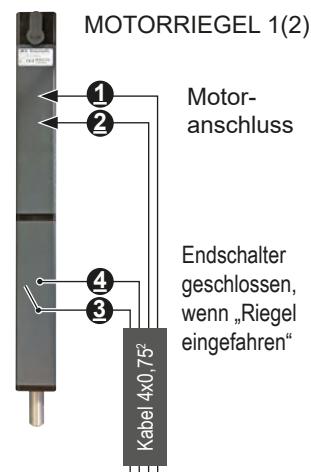

mit Fremdsteuerungen		
Jumper J	Π	T
Verzögerung Riegelbewegung	0s	3s
min. Vorwarnzeit	3s	6s

Relais nicht im Lieferumfang enthalten

Steuerungsgehäuse IP54

Motorriegel SAFELOCK

• Maße in mm

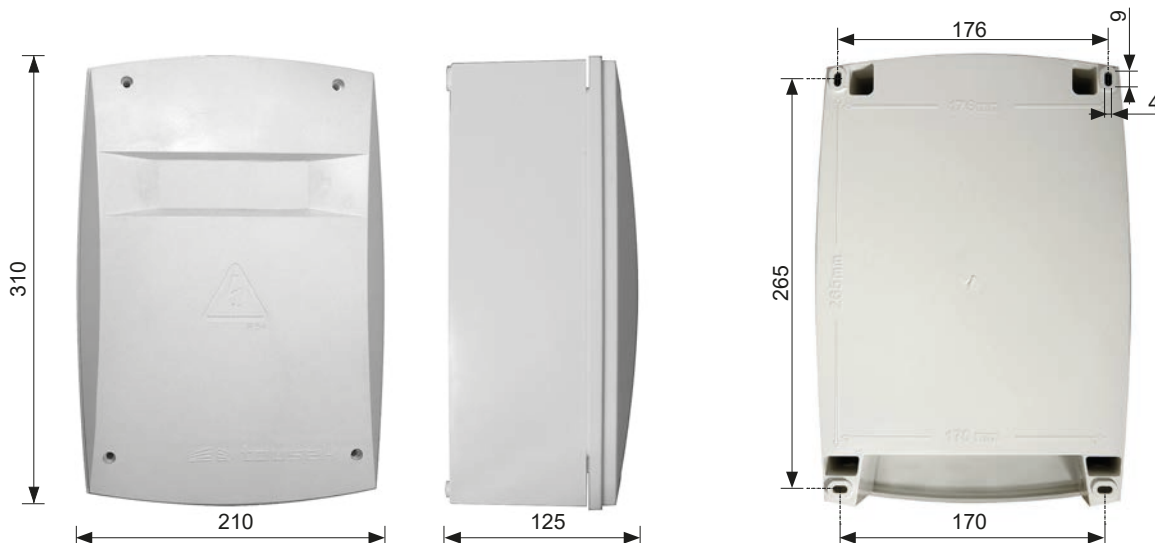

Maße und technische Änderungen vorbehalten !

• Maße in mm

- (5-7) M5 Senkschrauben (3x)
- (8) Freistellung für Kabelverschraubung 20mm
- (3) Montageschiene

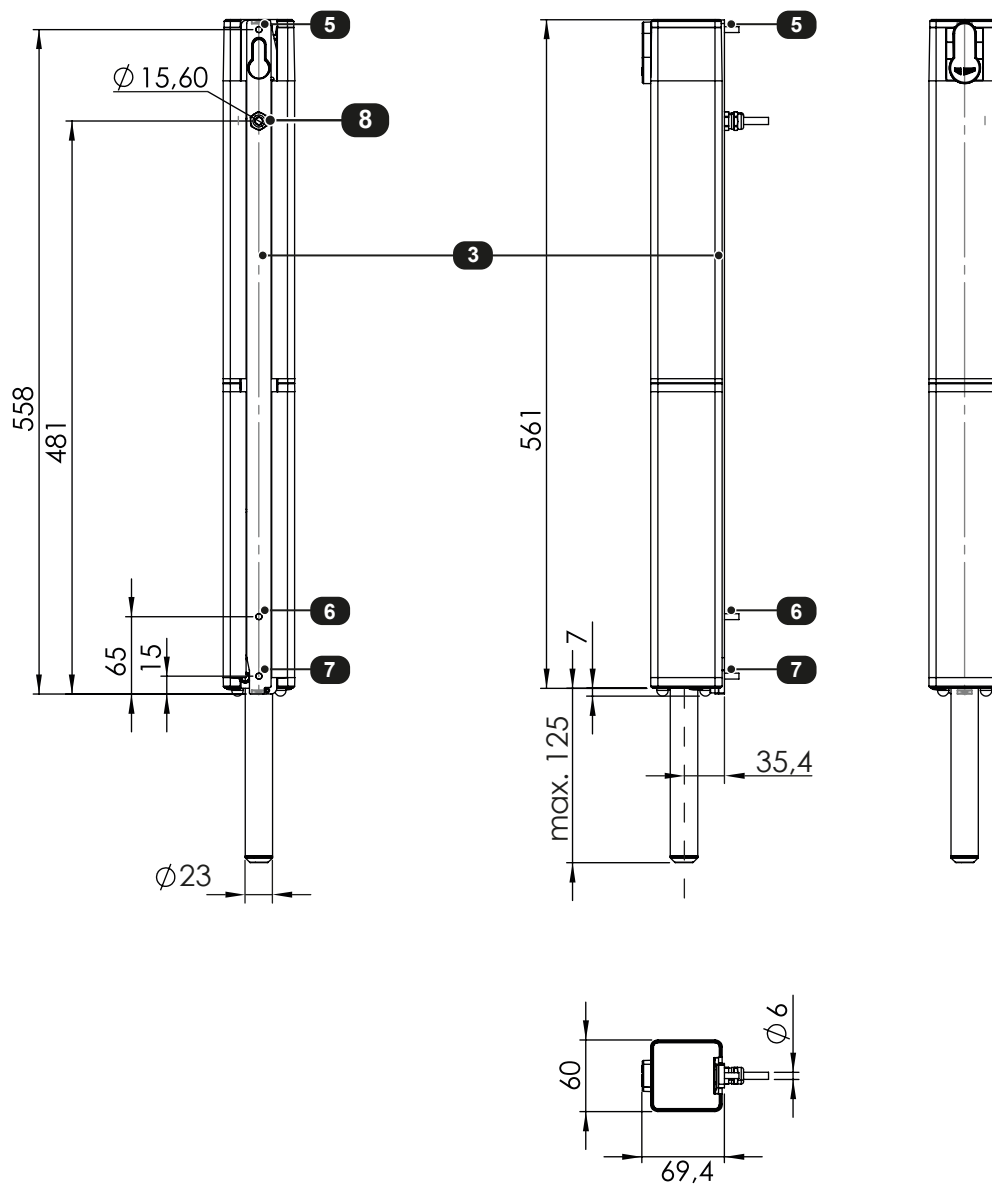
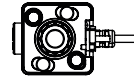

Maße und technische Änderungen vorbehalten !

tousek PRODUKTE

- Schiebetorantriebe
- Laufwerke
- Drehtorantriebe
- Garagentorantriebe
- Falttorantriebe
- Schranken
- Torsteuerungen
- Funkfernsteuerungen
- Schlüsselschalter
- Zutrittskontrolle
- Sicherheitseinrichtungen
- Zubehör

Tousek Ges.m.b.H. Österreich
A-1230 Wien
Zetschegasse 1
Tel. +43/ 1/ 667 36 01
Fax +43/ 1/ 667 89 23
info@tousek.at

Tousek GmbH Deutschland
D-83395 Freilassing
Traunsteiner Straße 12
Tel. +49/ 8654/ 77 66-0
Fax +49/ 8654/ 57 196
info@tousek.de

Tousek Benelux NV
BE-3930 Hamont - Achel
Buitenheide 2A/ 1
Tel. +32/ 11/ 91 61 60
Fax +32/ 11/ 96 87 05
info@tousek.be

Tousek Sp. z o.o. Polen
PL 43-190 Mikołów (k/Katowic)
Gliwicka 67
Tel. +48/ 32/ 738 53 65
Fax +48/ 32/ 738 53 66
info@tousek.pl

Tousek s.r.o. Tschechische Rep.
CZ-252 61 Jeneč u Prahy
Průmyslová 499
Tel. +420 / 777 751 730
info@tousek.cz

tousek
DE_SAFELOCK_02
24. 11. 2020



Ihr Servicepartner:

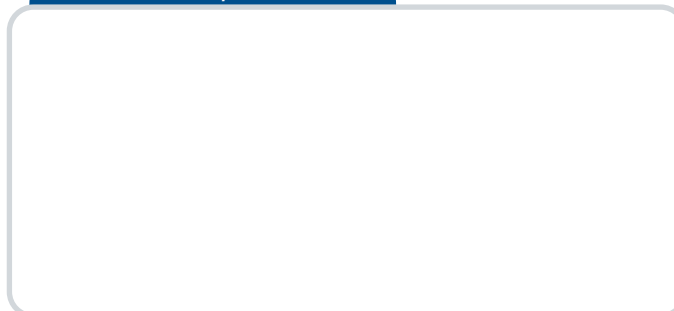

Ausführung, Zusammenstellung, technische Veränderungen
sowie Satz- und Druckfehler vorbehalten.

