



# ARTIKELINFORMATIONEN DES HERSTELLERS ZUM TÜRSCHLIESSER VERTICLOSE-2

## LEISTUNGSSTARKER, HYDRAULISCHER ALLROUND-TORSCHLIESSER FÜR 90°- UND 180°-TORBÄNDER

### SPEZIFIKATIONEN

- Der Torschließer ist zu 100% mechanisch ausgeführt (also ohne elektronische Bauelemente).
- Die Schließgeschwindigkeit des Tors lässt sich durch bloßes Einstellen der entsprechenden Stellschraube eines Ventils mit einem Inbusschlüssel anpassen, und zwar in einer stufenlosen Weise, um sehr kleine Anpassungen vornehmen zu können.
- Ein Endschlag (ungedämpfte Schließung bei fast geschlossener Tür) am Torschließer lässt sich aktivieren, um die Verriegelung des Tors zu gewährleisten.
- Der Endschlag (ungedämpfte Schließung bei fast geschlossener Tür) am Torschließer lässt sich vollständig deaktivieren, um eine geräuscharme Schließung zu erhalten (d.h. in Kombination mit Magnetschlössern).
- Die Schließkraft ist einstellbar.
- Der Torschließer ermöglicht einen Öffnungswinkel des Tors von 180°.
- Wenn das Tor ganz geöffnet ist (180°), wird der Torschließer das Tor über die 180° hinweg auch selbsttätig ganz schließen.
- Der Torschließer verfügt über einen hydraulischen Dämpfungsmechanismus.
- Der Torschließer wird in Europa oder in den USA konstruiert und gefertigt.
- Der Torschließer erfüllt die Vorschriften des ADAGesetzes (amerikanisches Behindertengesetz, *Americans with Disabilities Act*).
- Der Torschließer hat doppelte Gummidichtungen, um stets Öllecks zu vermeiden.
- Der Torschließer verwendet Rotationsdichtungen (im Gegensatz zu Lineardichtungen), um die Langlebigkeit des Torschließers zu gewährleisten.
- Der Torschließer ist für das Schließen von Toren mit einem Gewicht von max. 150 kg und einer Breite von max. 1,50 m geeignet.
- Der Torschließer ist in der Farbe Silber erhältlich.



## LEISTUNGSFÄHIGKEIT

- Der Torschließer ist speziell für die Außenanwendung bestimmt (IP 69).
- Die hydraulische Dämpfung funktioniert bei allen Temperaturen ordnungsgemäß, gemessen bei einer 90°Öffnung, ohne Anpassungen während des Sommers oder Winters. Die Ölviskosität hat keinen Einfluss auf die Leistungsfähigkeit des Torschließers.
- Die Schließzeit liegt nicht unter 10 Sekunden bei 70° C (Sommer).
- Die Schließzeit ist nicht länger als 30 Sekunden bei -30 C (Winter).
- Der Schließer wurde auf 500.000 Bewegungen getestet.
- Der Schließer ist wartungsfrei (weder Schmierung, noch Ölnachfüllung erforderlich).
- Die Herstellergarantie beträgt 3 Jahre.

## MONTAGE

- Der Torschließer lässt sich an Torprofile von mind. 40 mm und mit einer Wanddicke von min. 2 mm montieren, und zwar in vorab mit einer Bohrschablone gebohrte Löcher von 15 mm.
- Der Torschließer muss vormontierte Verbindungselemente (kein Schweißen) mit Edelstahl-Schrauben aufweisen. Alle Bügel zur Befestigung sind im Lieferumfang des Produktes enthalten.
- Der Torschließer ist für links- und rechtsdrehende Tore geeignet.
- Der Torschließer erfordert keinen Torstopp zur Begrenzung des Öffnungswinkels.
- Ein erläuterndes 3D-Installationsvideo ist zur Unterstützung der Montage verfügbar.
- Bohrschablonen sind im Lieferumfang zur Unterstützung enthalten.
- Eine optionale Bohrschablone könnte für eine einwandfreie Montage sinnvoll sein.

## MATERIAL

- Der Mechanismus ist aus Edelstahl- und Aluminiumbauteilen hergestellt.
- Das Gehäuse des Mechanismus ist aus extrudiertem, pulverbeschichtetem Aluminium gefertigt (keine Nasslackierung oder Anodisation). Die Pulverbeschichtung erfolgt nach den QualicoatStandards.
- Der Torschließer hat eine Korrosionsbeständigkeit von 500 Stunden in der Salznebelbank, gemäß ISO 9227.
- Der Torschließer ist vollständig wetterbeständig und staubdicht.

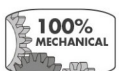

100% mechanisch



Quick-Fix



500.000 Bewegungen



90°

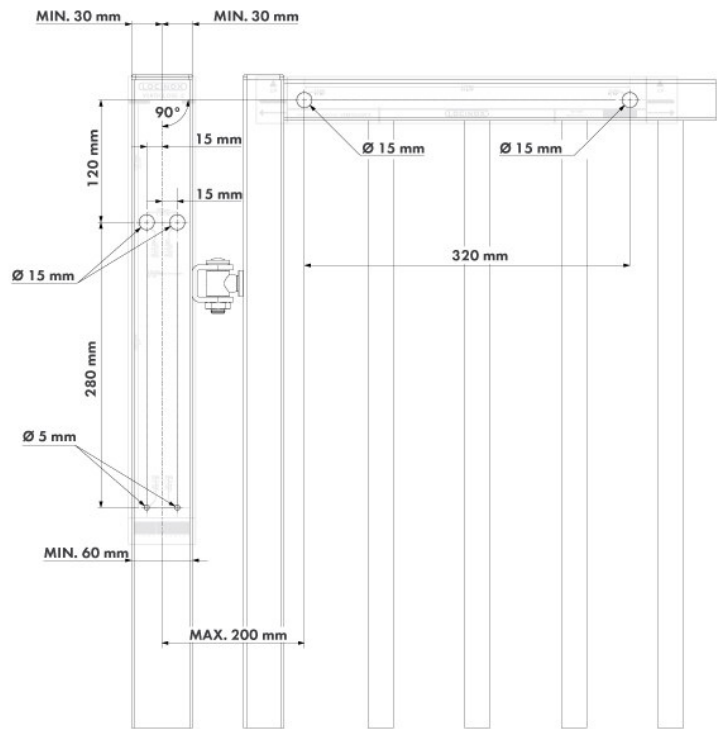
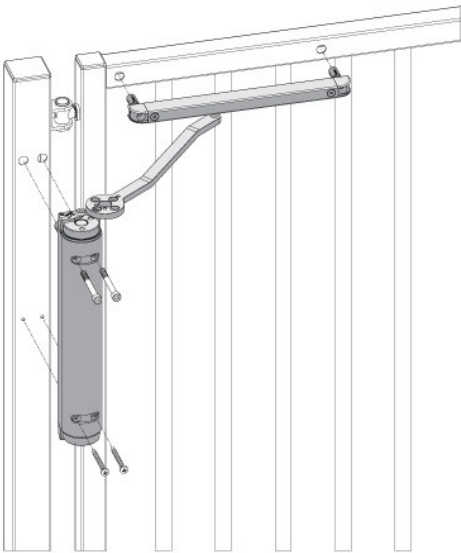
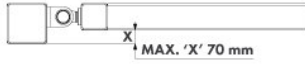

180°

