



# ARTIKELINFORMATIONEN TÜRSCHLIESSER TIGER

## Merkmale der Türschließer TIGER:

- bis 180° Öffnungswinkel - abhängig von der Montagesituation
- einstellbare Schließgeschwindigkeit & einstellbarer Endschlag
- hydraulische Dämpfung
- pulverbeschichtetes Aluminium-Gehäuse und ästhetisches Design
- Schließgeschwindigkeit unempfindlich gegen Temperaturschwankungen
- einfache und schnelle Montage mittels QUICK-FIX
- für links- und rechtsdrehende Tore (DIN links/rechts)
- für Tore bis max. 75 kg und einer max. Breite von 1,10 m
- bis 20 mm in der Höhe und 15 mm in der Horizontalen verstellbar
- getestet auf 500.000 Bewegungen
- getestet im Temperaturbereich von -30° bis +70°C

Der Türschließer wird in der Standardfarbe Silber inklusive Torband PUMA - ebenfalls pulverbeschichtet und in Silber - geliefert. Auf Anfrage auch in folgender Farbe möglich:

- 9005 - Tiefschwarz
- Bitte beachten Sie, dass Farben als Sonderanfertigungen gelten und vom Umtausch ausgeschlossen sind. Für Sonderanfertigungen gelten abweichende Lieferzeiten - bitte erfragen.



100% mechanisch



Zeitsparend



Links/Rechts verstellbar



Quick-Fix



500.000 Bewegungen



Wetterbeständig

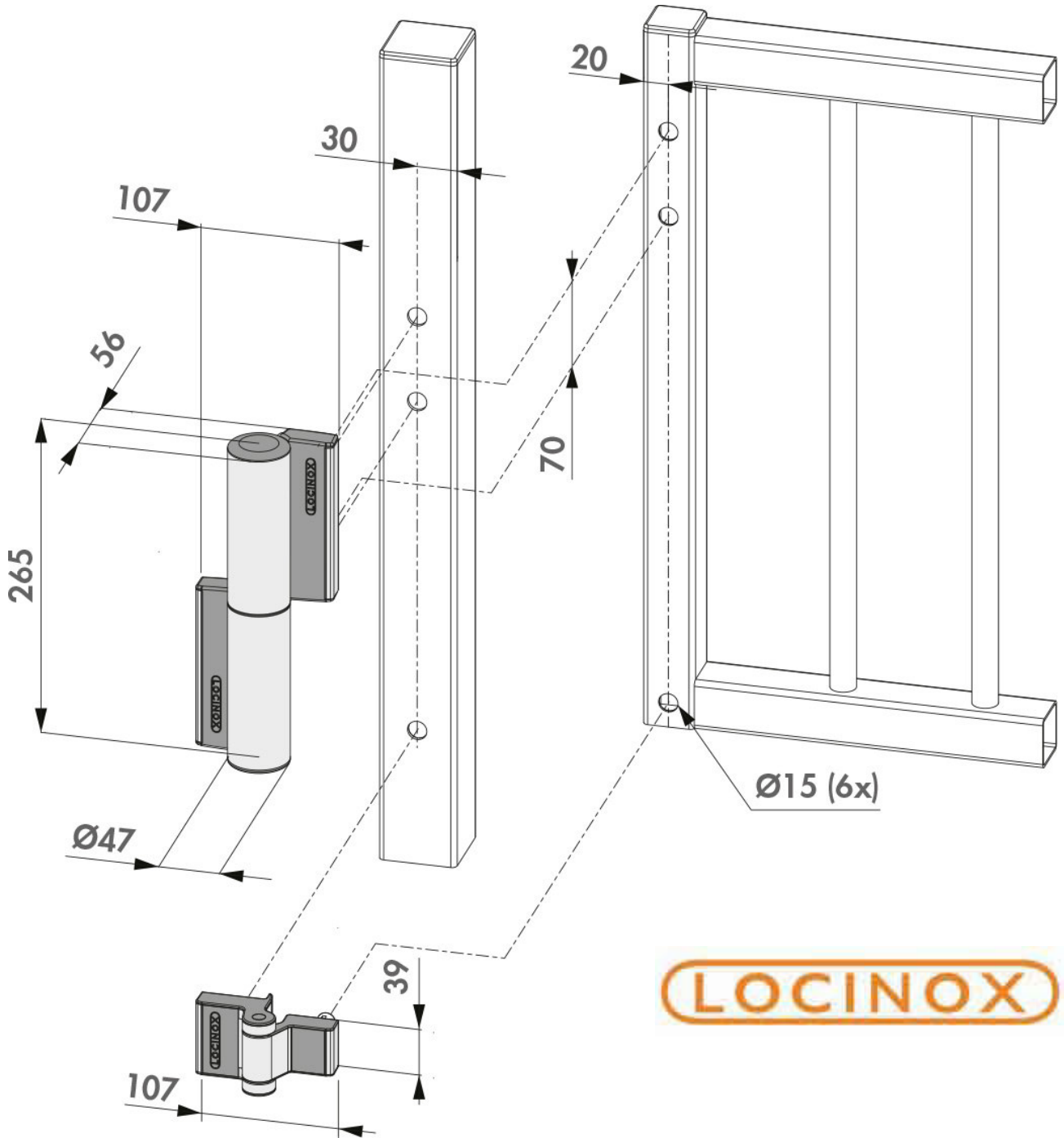

100% mechanisch



Zeitsparend



Links/Rechts verstellbar



Quick-Fix



500.000 Bewegungen



Wetterbeständig