



# ARTIKELINFORMATIONEN TÜRSCHLIESSER RHINO

## Merkmale der hydraulischen Türschließer RHINO:

- 180° Öffnungswinkel
- entwickelt für die (nachträgliche) Montage an 180°-Torbänder von LOCINOX mit gelagerten Augenschrauben (GBMU-4D16 und GBMU-4D20)
- einstellbare Schließgeschwindigkeit & einstellbarer Endanschlag
- industrielle Qualität: besonders für Außenanwendung entwickelt
- patentiertes hydraulisches Dämpfungssystem
- Schließgeschwindigkeit unempfindlich gegen Temperaturschwankungen und Feuchtigkeit
- einfache und schnelle Montage mittels QUICK-FIX
- für links- und rechtsdrehende Tore (DIN links/rechts)
- für Tore bis max. 150 kg und einer max. Breite von 1,50 m
- getestet auf 500.000 Bewegungen
- getestet im Temperaturbereich von -30° bis +70°C

Der Türschließer wird in der Standardfarbe Silber geliefert.

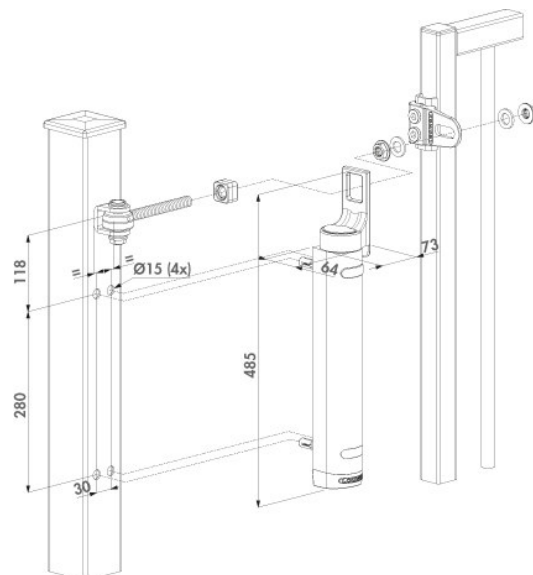

100% mechanisch



Zeitsparend



Links/Rechts verstellbar



Quick-Fix



500.000 Bewegungen



Wetterbeständig