



ARTIKELINFORMATIONEN TÜRSCHLIESSER MAMMOTH-180

Merkmale der Türschließer MAMMOTH-180:

- selbstschließendes Torband mit patentierter hydraulischer Dämpfung
- bis 180° Öffnungswinkel - abhängig von der Montagesituation
- einstellbare Schließgeschwindigkeit & einstellbarer Schließkraft
- einfache und schnelle Montage mittels QUICK-FIX
- für links- und rechtsdrehende Tore (DIN links/rechts)
- einstellbarer Endschlag für einwandfreie Torschließung
- pulverbeschichtetes Aluminium-Gehäuse
- Lagerung aus Edelstahl
- bis 20 mm in der Höhe und 20 mm in der Horizontalen verstellbar
- einfach zu öffnen: max. Kraftaufwand 15 Nm
- inkl. Torband DINO mit Lagerung aus Edelstahl
- besonders für die Außenanwendung geeignet durch Wasser- und Frostbeständigkeit
- Schließkraft bleibt über den gesamten Öffnungswinkel von 180° erhalten
- Schließgeschwindigkeit unempfindlich gegen Temperaturschwankungen und Feuchtigkeit
- für Tore bis max. 150 kg und einer max. Breite von 1,50 m
- getestet auf 500.000 Bewegungen
- getestet im Temperaturbereich von -30° bis +70°C

Der Türschließer wird in der Standardfarbe Silber geliefert. Auf Anfrage auch in folgender Farbe möglich:

- 9005 - Tiefschwarz
- Bitte beachten Sie, dass Farben als Sonderanfertigungen gelten und vom Umtausch ausgeschlossen sind. Für Sonderanfertigungen gelten abweichende Lieferzeiten - bitte erfragen.



100% mechanisch



Zeitsparend



Links/Rechts verstellbar



Quick-Fix



500.000 Bewegungen



Wetterbeständig



LINKSDREHENDE TORE

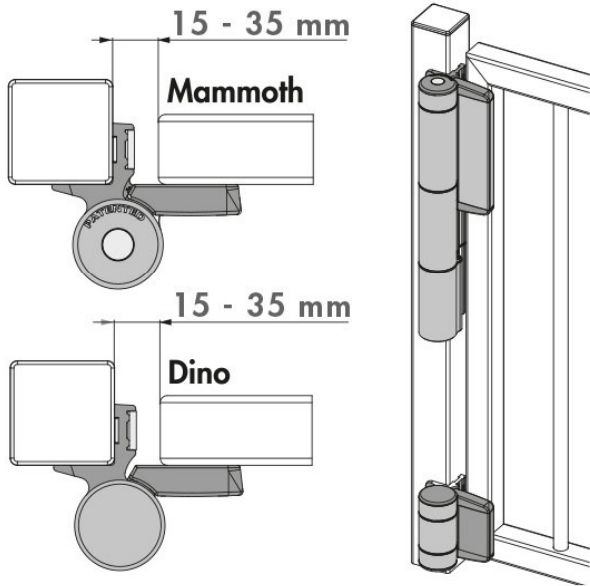

RECHTS-DREHENDE TORE

